

**Montageanleitung  
ARCOS Eckband**

**Notwendiges Werkzeug zur Montage:**  
Innensechskantschlüssel 4 mm

Bitte halten Sie die Klemmflächen der Bänder auf dem Glas fettfrei und beachten Sie bei der Anbringung auf das Glas folgende Arbeitsgänge:

**Montagefolge bei Boden/ Deckenlager (3) und bei Seitenlager (2):**

Schlauchabschnitte (9) in Glasbohrungen stecken. Flügelband-Unterteil (5) und Gegenplatte (10) auf das Glas legen und mit Senkschrauben 6x22 (11) (sw=4) verbinden.

Anzugsmoment = 12 Nm.

Folie vom Selbstklebeband (13) der Abdeckkappen (12) abziehen und diese auf die Gegenplatte (10) drücken. Gewindestift (6) eindrehen. Gleiche Montage bei Flügelband-Oberteil.

Bodenlager (3) mit Kugel (4) in Flügelband-Unterteil bzw. -Oberteil stecken und komplette Tür in Funktionslage stellen und ausrichten. Bodenlager-Verschraubungen anreißen und bohren. Dübel (bauseits) einstecken und Bodenlager festschrauben. (Schrauben bauseits)

**Türhöhe ausrichten:**

Über Gewindestift (6) (sw=4) wird durch Hereindrehen die Bodenluft größer – max. 14 mm, durch Herausdrehen die Bodenluft geringer – min. 6 mm.

Anschließend Konterschraube (7) fest auf Gewindestift (6) drehen und Kunststoff-Stopfen (8) hereindrücken.

Gleiche Montagefolge bei Verwendung der Seitenteilbänder (2).

**Montagefolge bei Einschraublager (1):**

Position der Einschraublager festlegen, bohren und Dübel (bauseits) einstecken. Einschraublager einschrauben. Kugel (4) einlegen.

Flügelbandteile auf Einschraublager stecken. Glasflügel an Flügelbandteile stellen, (auf Holzklötze) Schlauchabschnitte in Glasbohrungen stecken und Gegenplatte mit Senkschrauben an Flügelbandteile schrauben. Abdeckkappen aufleben.

Einstellen der Flügelhöhe wie oben.

**Mounting Instructions  
ARCOS Corner hinge**

**Necessary tools for mounting:**  
Allan key 4 mm

Please make sure that the clamping surface of the glass is grease free for the hinges. Please consider the following steps when mounting it onto the glass:

**Mounting steps for the floor/ceiling (3) and side pivot (2):**

Insert plastic rings (9) into glass holes. Connect bottom hinge base (5) with clamp plate (10) using screws (11) M6x22. (Allan key 4 mm, Torque 12 Nm).

Remove foil from cover-cap self adhesive strip (13) and press cover (12) onto clamp plate (10). Screw threaded pin (6) into hinge base (5). Same assembly procedure with top hinge base. Place bottom pivot (3) with ball bearing (4) into either bottom or top hinge base, and align complete door into working position. Mark and drill bottom pivot. Place plugs (by others) and tighten floor pivot (screws by others).

**Setting door height:**

Adjusting threaded pin (6) (4 mm Allan key):  
Turning threaded pin (6) inwards = increases floor gap-max. 14mm  
Turning threaded pin (6) outwards = decreases floor gap-min 6 mm  
Afterwards screw and tighten counter pin (7) against threaded pin (6) and press in plastic cover (8). Same assembly procedure when using side pivots (2).

**Mounting steps for screw-in pivot (1):**

Determine position of pivot, drill and place plugs (by others). Screw in pivot, and set ball bearing (4).

Place hinge bases onto screw-in pivots. Align glass (onto wooden spacers) against hinges, insert plastic rings (9) into glass holes and fasten clamp plate with countersunk screws.  
Stick on cover caps.  
Height adjustment as mentioned above.

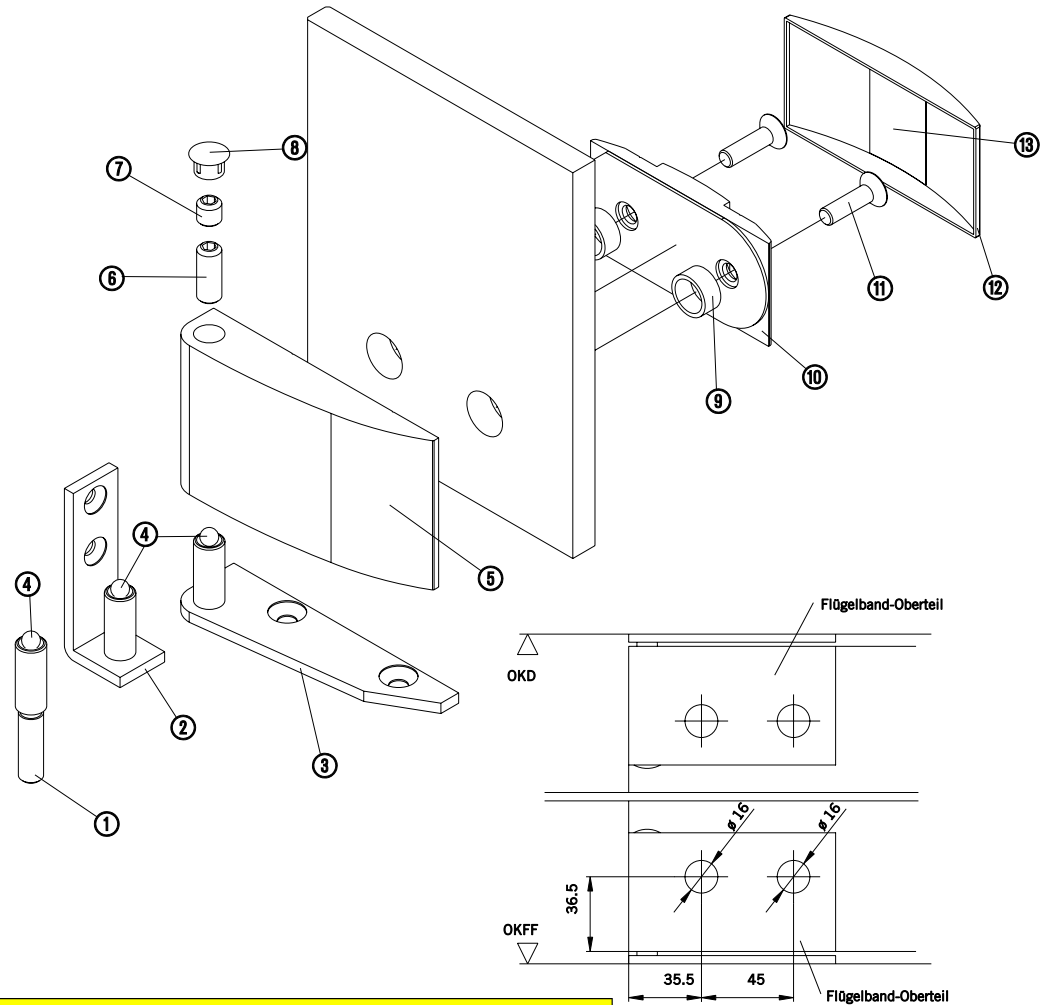

seit 1727 **Glas Scholl**  
Inh. Dirk Lankermann  
Paul-Rücker-Str. 12 47059 Duisburg  
Mülheim 0208 / 58 90 000  
Duisburg 0203 / 99 30 60  
Telefax 0203 / 99 306 33  
Internet [www.Glas-Scholl.de](http://www.Glas-Scholl.de)